



РУКОВОДСТВО ПО ЭКСПЛУАТАЦИИ МОТОЦИКЛА LONCIN DS 250 RALLY

Добро пожаловать в мир Loncin!

Благодарим за приобретение нашего мотоцикла!

Настоящее руководство содержит основные технические характеристики, описание конструкции, а также методы настройки и технического обслуживания мотоцикла. Руководство пользователя также знакомит с особенностями эксплуатации и дает рекомендации по устранению возможных неисправностей. Это поможет воспользоваться всеми возможностями мотоцикла продлить срок его службы и сократить количество поломок.

В мотоцикл могут быть внесены изменения без предварительного уведомления, что приведет к расхождению характеристик, приведенных в руководстве с фактическими характеристиками мотоцикла.

Руководство содержит важные сведения по использованию мотоцикла, меры предосторожности, предупреждения и т. д. Очень важно, чтобы это руководство всегда находилось при мотоцикле. Представленные на иллюстрациях в настоящем руководстве детали и компоненты могут немного отличаться по исполнению от деталей и компонентов вашего мотоцикла, но принцип их работы остается тем же. При продаже мотоцикла обязательно передайте вместе с ним и настоящее руководство, поскольку оно является неотъемлемой его частью. В содержание настоящего руководства могут не войти последние внесенные усовершенствования мотоцикла.

Производитель оставляет за собой право в любой момент, без обязанности обновления настоящего руководства по эксплуатации, вносить изменения в технические характеристики, конструкцию транспортного средства, комплектацию, цвет, деталей и аксессуаров, руководствуясь соображениями необходимости и обеспечения удобства.

Опасно/Внимание

Внимательно изучите руководство и запомните основные сведения. Требуемые особого внимания, такие рекомендации мы помечаем словами «Опасно» и «Внимание».

Опасно — этим словом помечаются рекомендации, связанные с личной безопасностью водителя. Их несоблюдение может повлечь причинение вреда здоровью.

Внимание — этим словом помечаются рекомендации, важные для корректной эксплуатации и обслуживания мотоцикла.

Содержание

Важная информация	1	Регулировка оборотов холостого хода двигателя.....	26
I. Безопасное вождение мотоцикла.....	2	Проверка и регулировка зазора клапанов.....	27
II. Технические характеристики.....	5	Регулировка рычага сцепления и педали тормоза	31
Технические характеристики	6	Регулировка педали тормоза	31
III. Основные узлы и компоненты мотоцикла	7	Боковая подставка	32
Расположение компонентов	7	Техническое обслуживание переднего и заднего тормоза	32
Приборная панель и световые индикаторы	11	Регулировка приводной цепи	34
IV. Эксплуатация мотоцикла	14	Проверка аккумулятора	35
Замок зажигания.....	14	Замена предохранителя	36
Правый пульт управления	16	Шины	36
Левый пульт управления	17	Давление воздуха в шинах	36
Запуск двигателя	18	Светотехническое оборудование.....	37
Обкатка двигателя.....	19	Таблица моментов затяжки	37
Переключение передач.....	20	План работ по техническому обслуживанию	37
V. Важные моменты, на которые необходимо обратить особое внимание при движении.....	21	VII. Мойка мотоцикла.....	39
VI. Проверка, настройка и техническое обслуживание	22	VIII. Хранение и консервация	40
Проверка уровня масла	22	Хранение мотоцикла	40
Замена масла	23	Подготовка к использованию после хранения	41
Проверка свечи зажигания	24	IX. Электрический стартер	41
Порядок проверки и замены воздушного фильтра	25	X. Электрическая схема.....	42
Регулировка троса газа	26	Гарантийные обязательства	44

Важная информация

Мотоцикл Loncin DS 250 RALLY (LX250GY – 3M) предназначен для движения по дорогам с твердым покрытием. Допускается использование мотоцикла по грунтовым дорогам или вне дорог, но при этом техническое обслуживание следует производить чаще, чем указано в плане работ по техническому обслуживанию.

Запрещена установка на мотоцикл компонентов и дополнительное оборудование, не одобренных изготовителем, а также использование не оригинальных запасных частей, которые могут послужить причиной неисправности. Неподходящие запчасти могут поставить жизнь водителя и пассажира под угрозу.

При приобретении и установке запасных частей будьте внимательны. Мы предоставляем общие параметры, по которым вы можете подобрать деталь и способ ее установки.

- (1) Любые аксессуаров, которые заметно увеличивают вес или сопротивление воздуху, следует устанавливать, как можно ниже и ближе к корпусу мотоцикла и его центру тяжести. Следует тщательно проверять надежность крепления багажников и их аксессуаров. Неправильная установка аксессуаров может привести к опасному смещению центра тяжести.
- (2) Недопустимо создавать какие-либо механические помехи для подвижных деталей мотоцикла: амортизаторов, руля и других компонентов управления.
- (3) Установка аксессуаров на руль или переднюю вилку может привести к потере устойчивости. Дополнительный вес в передней части мотоцикла может повлиять на эффективность рулевого управления, а также повлиять на работу переднего амортизатора и устойчивость мотоцикла. Сократите вес устанавливаемых на руль и переднюю вилку аксессуаров до минимально возможного.
- (4) Такие аксессуары, как ветровое стекло, спинка, сумка, рюкзак и багажник создают дополнительное сопротивление воздуха, которое ведет к потере устойчивости, в особенности при боковом ветре. Также увеличивается риск задеть другие транспортные средства. Неправильная установка или плохая конструкция аксессуаров может повлечь опасность для водителя и пассажира. Поэтому к выбору и установке аксессуаров следует подходить с особой осторожностью.
- (5) Некоторые типы аксессуаров могут повредить мотоцикл, и так же повлечь изменение положения тела водителя, ограничить свободу его движений и повлиять на управление мотоциклом.
- (6) Дополнительное электрооборудование может снизить срок службы аккумулятора и вызвать перегрузку электрической системы, вплоть до перегорания проводки и отключения питания мотоцикла во время движения, что представляет большую опасность для водителя.

I. Безопасное вождение мотоцикла

Правила безопасного вождения

1. Перед тем, как запускать двигатель, проведите проверку мотоцикла, чтобы избежать повреждения его компонентов и не допустить поломок.
2. Управление мотоциклом допускается только после прохождения водителем соответствующего обучения и получения водительских прав. Запрещается передача управления лицам, не имеющим прав на вождение мотоцикла.
3. Во избежание несчастных случаев соблюдайте осторожность при управлении мотоциклом, уделяя особое внимание следующим правилам:
 - ★ Запрещается приближаться к другим транспортным средствам.
 - ★ Запрещается соревноваться с другими участниками движения.
4. Строго соблюдайте действующие правила дорожного движения.
 - ★ Превышение скорости является частой причиной аварий, поэтому запрещается превышать скоростные лимиты.
 - ★ Обязательно включайте сигнал поворота при перестроении на другую полосу, чтобы предупредить других участников движения.
5. Соблюдайте особую осторожность на перекрестках, при въезде на парковку и на подъездных дорогах.
6. Во время движения следует крепко держаться руками за рукоятки руля, а ноги должны находиться на подножках.
7. Багаж должен быть закреплен так, чтобы не смещаться во время движения.
8. Запрещается переключение с нейтральной передачи на первую во время движения, на большой скорости. Это может привести к повреждению двигателя.

Защитная экипировка

1. Для обеспечения личной безопасности, используйте во время движения защитную экипировку: шлем, мотоэкипировку, защитные очки от пыли и перчатки.
2. Глушитель может нагреваться до высоких температур во время работы, поэтому во избежание ожогов следует надевать обувь, закрывающую лодыжки.
3. Не допускается ношение свободной одежды, которая может зацепиться за руль, рычаги, подножку, или попасть между спицами колес.

★ Переоборудование мотоцикла

▲ Внимание: Внесение изменений в технические характеристики, конструкцию мотоцикла и замена оригинальных деталей запрещены законом и влекут за собой опасность для жизни водителя и окружающих. Водитель обязан соблюдать действующие нормативы и правила. Производитель не несет ответственности за последствия самовольного внесения изменений в конструкцию мотоцикла.

▲ Опасно:

1. Не допускается вносить самовольные изменения в электропроводку.
2. В случае перегорания предохранителя запрещается заменять его медным проводом или предохранителем с другими характеристиками.

3. Паркуя мотоцикл на ночь, отключайте подачу топлива, закрывайте топливный кран.

4. Вес груза багажа не должен превышать 5 кг.

Производитель не несет ответственности за повреждение мотоцикла или потерю характеристик, связанную с нарушением приведенных выше рекомендаций.

Проверки перед каждой поездкой

Тщательно проверьте мотоцикл в соответствии с листом проверки.

Компоненты мотоцикла	Предмет проверки
Руль	Плавно поворачивается без люфтов и заеданий, не болтается
Тормоза	Свободные хода рычага и педали тормоза правильно отрегулированы, при их использовании загорается стоп-сигнал
Топливо	Топлива достаточно для планируемой поездки
Двигатель	Проверьте уровень масла, добавьте по необходимости
Рукоятка газа	Рукоятка газа и трос газа должны иметь соответствующий свободный ход, плавно открывать дроссель и свободно закрывать, без заеданий и рывков, во всех положениях руля
Сцепление	Проверьте работоспособность и свободный ход троса
Шины	Проверьте давление воздуха в шинах, отсутствие трещин и повреждений
Приводная цепь	Проверьте натяжение, отрегулируйте и смажьте при необходимости
Осветительные приборы и звуковой сигнал	Проверьте работу осветительных приборов и звукового сигнала

Советы по безопасному управлению мотоциклом

Опасно:

1. При первой поездке на мотоцикле мы рекомендуем выбрать дорогу, где нет других участников движения.
2. Управление одной рукой опасно, крепко держите руль двумя руками, а ноги должны находиться на подножках. Ни при каких условиях не допускается езда без рук.
3. Не допускается переключение на пониженную передачу для снижения скорости на поворотах. Заранее сбавляйте скорость до безопасной, используя передний и задний тормоз одновременно.
4. Сцепление шин с дорогой может уменьшаться на влажном или скользком дорожном покрытии. Это снижает тормозную способность и управляемость на поворотах. Заранее сбавляйте скорость в таких случаях.
5. При выезде из тоннелей часто возникает боковой ветер. Будьте осторожны на узких участках дороги и при обгоне крупногабаритных транспортных средств.
6. Соблюдайте правила дорожного движения и скоростные ограничения.

II. Технические характеристики

Параметр	Сведения	Параметр	Сведения
Длина	2120 мм		
Ширина	877мм	Макс. преодолеваемый подъем	≤40°
Высота	1405 мм	Диаметр цилиндра x Ход поршня	71x63
Колесная база	1430 мм	Степень сжатия	9,7:1
Снаряженная масса	233 кг	Макс. полезная мощность / Частота вращения	18 кВт при 7500 об/мин
Грузоподъемность	150 кг (с водителем)	Макс. крутящий момент / Скорость вращения двигателя	23 Н·м / 6000 об/мин
Допустимая максимальная масса мотоцикла	338 кг	Скорость вращения двигателя на холостом ходу	(1500±150) об/мин
Нагрузка на переднюю ось	167 кг	Рабочий объем цилиндра	249,4 мл
Нагрузка на заднюю ось	171 кг	Свеча зажигания	LMAR8J-9E
Размер переднего колеса	3,00-21	Зазор свечи зажигания	0,8–0,9 мм
Размер заднего колеса	120/90-18	Зазор клапанов	Впускного клапана: 0,07–0,13 мм
Макс. расчетная скорость	115 км/ч		Выпускного клапана: 0,12–0,18 мм

Технические характеристики

Параметр	Сведения	Параметр	Сведения
Средний расход топлива, зависит от условий эксплуатации	≤3,4 л / 100 км	Номинал предохранителей	15 А
Объем моторного масла	1,6 л	Передняя фара, (светодиод)	12 В–15 Вт / 6,8 Вт
Емкость топливного бака	13 л	Стоп-сигнал и задний габаритный фонарь	12 В–6,5 Вт / 0,96 Вт
Передаточное число:		Передний габаритный фонарь	12 В 5 Вт
1-я передача	2,846	Указатели поворотов передние (светодиод)	12 В–0,6 Вт
2-я передача	1,778	Подсветка номерного знака (светодиод)	12 В–0,26 Вт
3-я передача	1,273	Указатели поворотов задние	12 В–0,6 Вт (светодиод)
4-я передача	1,083	Система зажигания	Электронное 12 V
5-я передача	0,962	Аккумулятор	УТХ7L – BS (12 В 7 А.ч)
6-я передача	0,852		
Конечное передаточное число	3,692		
Первичное передаточное число	2,864		

III. Основные узлы и компоненты мотоцикла

Расположение компонентов

- (1) Рычаг сцепления
- (2) Левое зеркало заднего вида
- (3) Приборная панель
- (4) Замок зажигания
- (5) Правое зеркало заднего вида
- (6) Рычаг переднего тормоза
- (7) Левая рукоятка
- (8) Левый пульт управления
- (9) Замок топливного бака
- (10) Правый пульт управления
- (11) Рукоятка газа

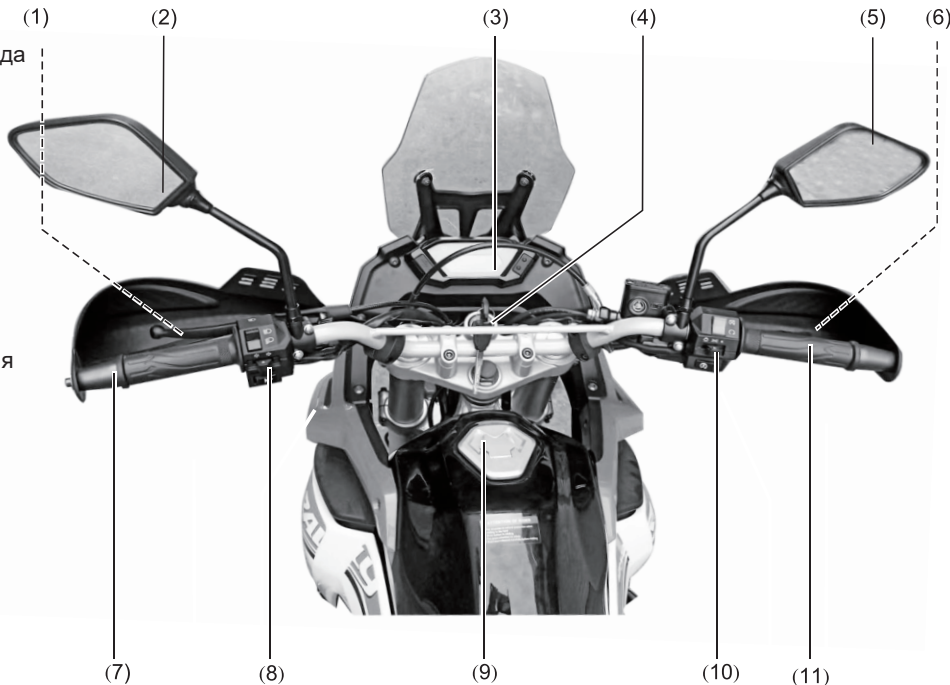

Наименование компонентов (вид сбоку 1)

- (1) Фара
- (2) Топливный бак
- (3) Замок сиденья
- (4) Указатель поворота задний
- (5) Заднее колесо
- (6) Цепь
- (7) Подножка пассажира левая
- (8) Кожух ведущей звездочки
- (9) Боковая подставка
- (10) Рычаг переключения передач
- (11) Дуга безопасности
- (12) Передний амортизатор (вилка)
- (13) Суппорт переднего тормоза
- (14) Переднее колесо
- (15) Расположение заводской таблички

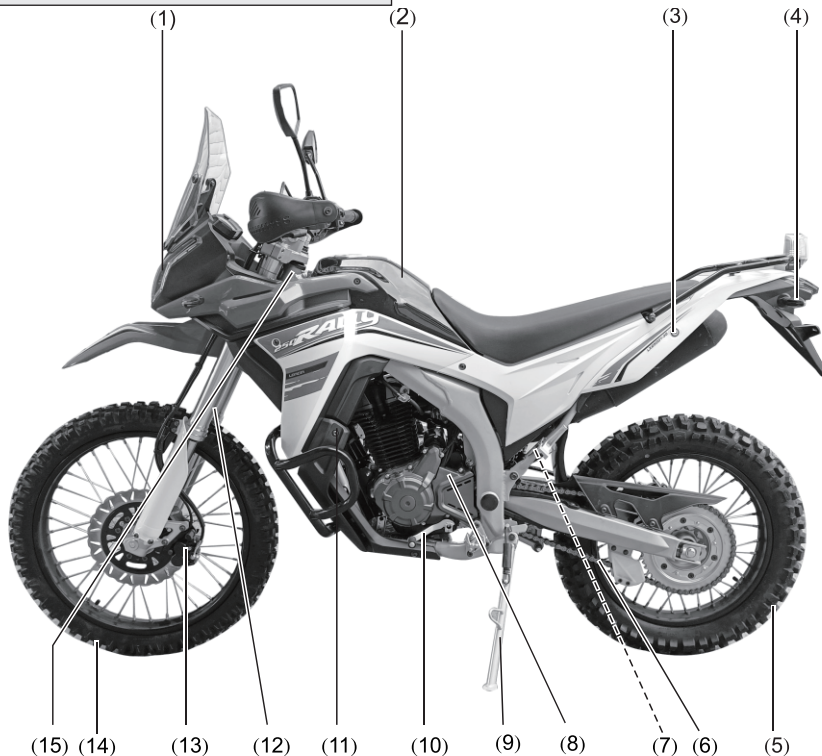

Наименование компонентов (вид сбоку 2)

- (1) Суппорт заднего тормоза
- (2) Глушитель
- (3) Сиденье
- (4) Педаль заднего тормоза
- (5) Идентификационный номер транспортного средства (VIN)
- (6) Передний указатель поворота
- (7) Подножка пассажира правая

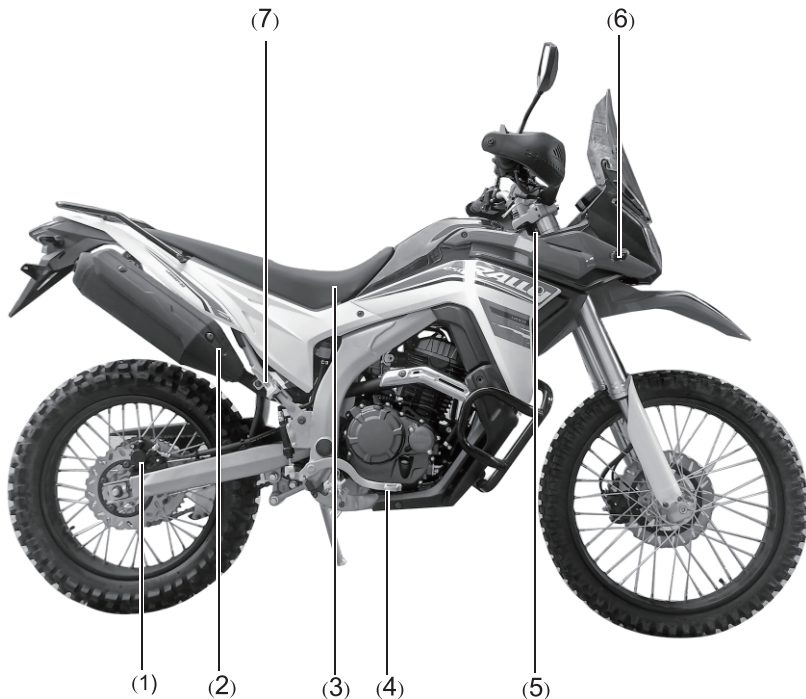

Идентификационные номера мотоцикла



Расположение заводской таблички и (VIN).
Находится на рулевой колонке слева и справа



Номер двигателя, расположен слева
под левой крышкой двигателя (крыш-
кой генератора)

Приборная панель и световые индикаторы

№	Наименование детали	Примечание
(1)	Индикатор указателя поворота	Левый индикатор поворота загорается при переводе переключателя указателя поворотов в крайнее левое положение, а правый – при переводе в правое
(2)	Шкала тахометра	Показывает количество оборотов двигателя в минуту.
(3)	Оptionальные индикаторы	Зависит от комплектации мотоцикла
(4)	Индикатор нейтральной передачи	Загорается при включенной нейтральной передаче
(5)	Индикатор дальнего света	Загорается, если включен дальний свет
(6)	Индикатор низкого уровня топлива	Если включился индикатор это означает, что нужно заправиться
(7)	USB	Разъем USB
(8)	Индикатор текущей скорости	В км/ч
(9)	Индикатор включенной передачи	Отображает включенную передачу
(10)	Одометр (ODO)	Отображает общий пробег мотоцикла
(11)	Счетчик пробега (TRIP)	Показывает расстояние, пройденное во время поездки
(12)	Указатель уровня топлива	Показывает примерный уровень топлива в топливном баке
(13)	Кнопки	Кнопки управления (RESET, MODE)

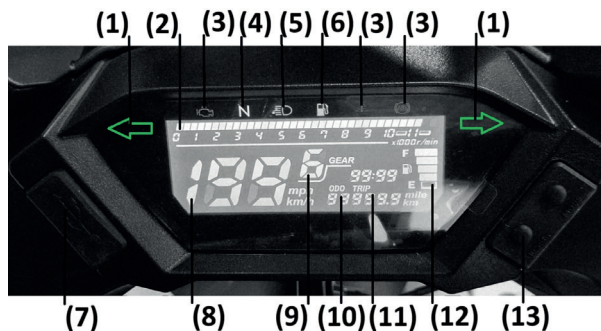

Опасно:

Обязательно включайте сигнал поворота перед тем, как перестраиваться на другую полосу и выключайте его по завершению перестроения.

1. Индикатор левого «↶» и правого «↷» указателя поворота

Индикатор «↶»/«↷» на приборной панели загорается при нажатии переключателя указателей поворота на левом пульте управления – влево или вправо.

Примечание: если указатель поворота мотоцикла неисправен или не срабатывает по иным причинам, индикатор «↶»/«↷» на приборной панели будет часто мигать, чтобы напомнить о необходимости проверить исправность указателя поворота.

2. Тахометр. Показывает число оборотов двигателя в минуту

3. Опциональные индикаторы. Индикаторы, которые используются на моделях с другой комплектацией.

4. Индикатор нейтральной передачи, загорается, когда коробка переключения передач мотоцикла находится в нейтральном положении.

5. Индикатор включения дальнего света «»

При переводе в верхнее положение переключателя дальнего/ближнего света на левом пульте управления, или нажатии кнопки кратковременного включения дальнего света, свет головной фары сменится с ближнего на дальний, а на приборной панели загорится соответствующий индикатор.

Управление при помощи кнопок (RESET, MODE)

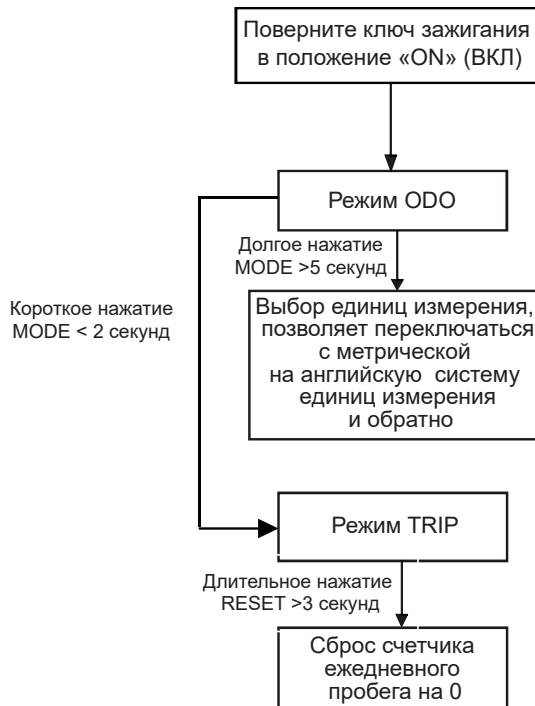

IV. Эксплуатация мотоцикла

Замок зажигания

Положение	Применение	Примечание
OFF	Для стоянки (все питание выключено)	Ключ можно извлечь
ON	Для запуска и движения (питание включено)	Ключ нельзя извлечь
LOCK	Для блокировки штока рулевой колонки (все питание выключено)	Ключ можно извлечь

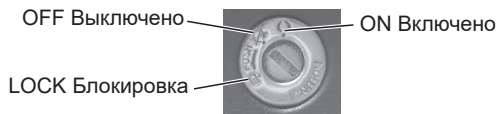

▲ Опасно:

При блокировке рулевой колонки запрещается перемещать мотоцикл – это может привести к его опрокидыванию.

Топливный кран

1. Заправка топливом

Перед началом заправки установите мотоцикл на боковую подставку и только после этого открывайте топливный бак.

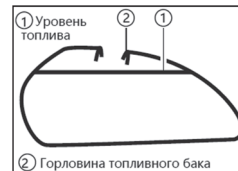



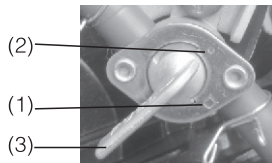

▲ Внимание: В качестве топлива рекомендуется использовать неэтилированный бензин с октановым числом не ниже АИ 92.

Топливо может разъесть лакокрасочное покрытие, что приведет к его обесцвечиванию. Попавшее на окрашенную поверхность топливо необходимо сразу же вытереть. Топливо подвержено тепловому расширению. Поэтому переполнения бака может привести к значительному росту давления внутри, его деформации или выплескиванию из него топлива. Наполняйте бак до уровня не выше нижней кромки заливной горловины.

2. Использование топливного крана



- (1)  (ВКЛ)
- (2)  (ВЫКЛ)
- (3) Переключатель
топливного бака

Положение	Применение	Примечание
	Топливный кран открыт	Подача топлива, основное рабочее положение
	Топливный кран закрыт	Подача топлива перекрыта

▲ Внимание: Если топливный кран всегда остается в положении «вкл», когда мотоцикл не используется, то это может привести к чрезмерной подаче топлива в карбюратор и даже к протеканию топлива в двигатель. Последнее может привести к серьезной поломке двигателя.

Правый пульт управления

1. Переключатель режимов работы освещения

Переключатель имеет 3 положения: «☀» (вкл) , «≥○≤» (габариты) и «•» (выкл).

«☀»: Загораются ближний/дальний свет передней фары и задний габаритный фонарь, и подсветка приборной панели.

«≥○≤»: Загорается задний габаритный фонарь, ходовые огни фары и подсветка приборной панели.

«•»: Фара и задний габаритный фонарь, габариты и подсветка приборной выключены.

2. Кнопка электрического стартера

Управляет электрическим стартером. Работает при включенной нейтральной передаче и положении аварийного выключателя двигателя «○» (ВКЛ).

3. Аварийный выключатель двигателя

При запуске двигателя аварийный выключатель обычно переводят в положение «○» (ВКЛ). В случае аварийной ситуации переведите выключатель в положение «⊗» (ВЫКЛ), двигатель остановится.

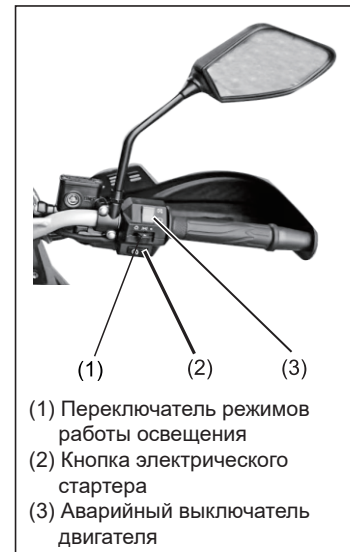

▲ Опасно:

При длительной процедуре запуска двигателя продолжительность работы стартера не должна превышать 5 секунд, поскольку это может привести к перегреву стартера и разрядке аккумулятора. Если двигатель не запустился после нескольких попыток, проверьте подачу топлива и систему зажигания.

Левый пульт управления

1. Переключатель ближнего и дальнего света фары

«≡ ()» Дальний свет

«≡ ()» Ближний свет

2. Переключатель указателей поворота

«-» Указатель левого поворота

«-» Указатель правого поворота

3. Кнопка звукового сигнала

4. Кнопка кратковременного включения дальнего света



Нажмите кнопку для подачи светового сигнала другим участникам движения, например при обгоне.

Опасно:

Обязательно включайте указатели поворота перед тем, как перестраиваться на другую полосу и выключайте их, завершив перестроение.



Запуск двигателя

1. Переведите топливный кран в положение (ON) «». Проверьте количество топлива в баке.
2. Переведите ключ зажигания в положение «».
3. Переведите аварийный переключатель в положение «».
4. Проверьте, что включена нейтральная передача и горит индикатор нейтральной передачи.
5. Проверьте, что рукоятка газа полностью закрыта. Нажмите кнопку стартера, отпустите кнопку стартера сразу после запуска двигателя.

★ Запуск, когда двигатель холодный:

1. Выполните шаги 1, 2, 3, 4 из раздела «запуск двигателя».
2. Потяните пусковой обогатитель в положение ON (обоганитель включен), расположенный на левой стороне карбюратора.
3. Проверьте, что рукоятка газа полностью закрыта или по необходимости приоткройте рукоятку газа примерно на 1/8 от полного хода. Нажмите кнопку стартера, отпустите кнопку стартера сразу после запуска двигателя.

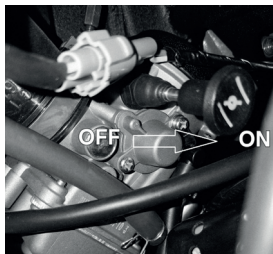

4. Если необходимо, плавно не много приоткрывайте дроссельную заслонку, поддерживая частоту вращения двигателя для его прогрева.
5. После того, как двигатель прогреется, закройте пусковой обогатитель обратно в положение «OFF» (Обоганитель выключен). Полностью закройте рычаг обогатителя и полностью закройте дроссель, холостой ход двигателя после запуска и прогрева должен быть устойчив – 1500±150 об/мин.

⚠ Внимание: Не запускайте двигатель не на нейтральной передаче. Это может привести к несчастному случаю. Длительная стоянка (более трех минут) с работающим двигателем на холостом ходу вредна для двигателя и выпускной системы (особенно при высоких оборотах). Двигатель может перегреться, выпускная система изменить цвет.

Обкатка двигателя

▲ Внимание: Если двигатель не запускается в течение 5 секунд работы стартера, переведите ключ зажигания в положение OFF (Выкл) и подождите 20 секунд до следующей попытки пуска, чтобы избежать ускоренной разрядки аккумулятора и не допустить поломки стартера.

★ Выключение двигателя

1. Закройте рукоятку газа, снижая обороты двигателя до холостого хода.
2. Включите нейтральную передачу.
3. Переведите ключ зажигания в положение OFF.
4. Переведите топливный кран в положение «О» (ВЫКЛ)

На протяжении первой 1000 км пробега нового мотоцикла рекомендуется придерживаться указанных ограничений. Во время обкатки соблюдайте следующие рекомендации:

1. Не допускайте больших и ударных нагрузок, преодоления подъемов и непрерывной езды на расстояние более 50 км. Не открывайте рукоятку газа более чем на половину от полного хода на любой из выбранной передач. Не допускайте перегазовок. Вождение мотоцикла должно быть спокойным.
2. Прогревайте двигатель в течение 1–3 минут для того, чтобы обеспечить достаточную смазку движущихся частей.
3. Первые 500 км обкатки не допускается движение со скоростью свыше 40–60 км/ч. В последние 500 км обкатки не допускается движение со скоростью свыше 50–70 км/ч.

▲ Опасно:

Запрещается запускать двигатель в помещениях с недостаточной или отсутствующей вентиляцией. Оксид углерода содержащийся в отработавших газах, является ядовитым газом и смертельно опасен. Не оставляйте мотоцикл с работающим двигателем без присмотра.

Переключение передач

Прогрейте двигатель, чтобы обеспечить его нормальную работу. Уберите боковую подставку.

1. При работающем на холостом ходу двигателе выжмите сцепление, нажмите на рычаг переключения передач и включите первую передачу.
2. Плавно прибавляйте обороты двигателя, одновременно так же плавно отпустите рычаг сцепления.
3. При установившейся оптимальной скорости движения закройте рукоятку газа, выжмите рычаг сцепления и включите вторую передачу, при помощи рычага переключения передач. Плавно прибавляйте обороты двигателя, одновременно плавно отпускайте рычаг сцепления. Таким же способом последовательно включаются следующие передачи (высшие и низшие). Для продолжения движения и набора скорости повторяйте эту же последовательность действий. Для снижения скорости следует согласованно воздействовать на рукоятку газа (закрывать газ), рычаг сцепления, рычаг коробки передач и нажимать на тормоза.

▲ Опасно:

Не превышайте допустимые обороты двигателя. Превышение допустимых оборотов (максимально-допустимые обороты двигателя) может привести к поломке двигателя. Несвоевременное переключение на более низкую передачу, без контроля текущей скорости и несогласованные воздействия на рукоятку газа, рычаг сцепления и рычаг коробки передач, может привести к повреждению деталей двигателя, цепи и других компонентов мотоцикла или блокировке заднего колеса

▲ Опасно:

Всегда перед началом движения и включением передачи убирайте боковую подставку. Запрещено движение мотоцикла с выставленной боковой подставкой.

Шестиступенчатая коробка передач

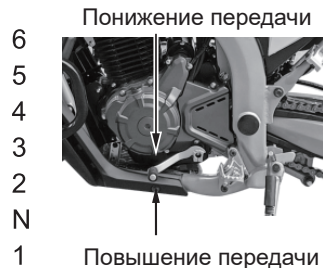

V. Важные моменты, на которые необходимо обратить особое внимание при движении

1. Избегайте работы двигателя без нагрузки, особенно на высоких оборотах вращения, это может его повредить.
2. Не полностью выжатый рычаг или не до конца отпущенный рычаг сцепления ведет к износу фрикционных накладок дисков сцепления.
3. Если мощности двигателя не хватает для преодоления подъема, понизьте передачу.
4. Запрещается использовать только передний тормоз или двигаться на нейтральной передаче под уклон с большой скоростью.
5. Для остановки мотоцикла, закройте рукоятку газа, отпустите полностью рычаг сцепления (кроме случаев переключения передач), при торможении используйте передний и задний тормоз одновременно, при полной остановке переключите передачу на нейтраль.

Опасно:

1. Чем выше скорость, тем длиннее тормозной путь мотоцикла. Начинайте торможение заранее.
2. Неопытные водители пользуются только задним тормозом, что ведет к увеличению тормозного пути.
3. Использовать только передний или только задний тормоз опасно, поскольку это ведет к потере управления мотоциклом. Тормозите осторожно и плавно на мокром или скользком дорожном покрытии, а также на поворотах. Резкое торможение на скользком покрытии может привести к блокировке колес и потере управления мотоциклом.

VI. Проверка, настройка и техническое обслуживание

Проверка уровня масла

Перед каждой поездкой проверяйте уровень масла и по необходимости долейте масло через маслосаливную горловину, расположенную в правой крышке двигателя.

Порядок проверки уровня масла в двигателе:

- Уровень масла проверяется на прогретом двигателе, запустите двигатель и дайте ему поработать в течении 2–3 минут. Заглушите двигатель и дайте ему постоять 2–3 минуты.
- Установите мотоцикл вертикально на ровную горизонтальную поверхность.
- Чтобы проверить уровень масла, извлеките масляный щуп (1). Протрите его на сухо. Вставьте щуп обратно до упора, не закручивая.
- Выньте масляный щуп. Уровень масла должен быть между верхней и нижней отметками.

Если уровень масла выше верхней отметки, слейте немного масла.

Если уровень масла ниже нижней отметки, долейте некоторое количество масла.

После слива или добавления масла измерьте его уровень еще раз, как указано выше.

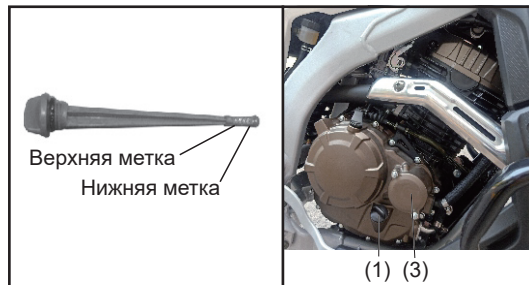

Замена масла

Масло необходимо для нормальной работы двигателя, поэтому следует перед каждой поездкой, регулярно проверять его уровень. После того, как пробег достигнет 1000 км, слейте масло для обкатки двигателя и заправьте новое. Производите замену масла через каждые 4000 км пробега. Проверяйте уровень перед каждой поездкой и доливайте масло до верхней метки масляного щупа.

Установите мотоцикл вертикально на ровную горизонтальную поверхность.

Прогрейте двигатель 3–5 минут, если он холодный. Заглушите двигатель. Отверните щуп маслоналивной горловины, снимите защиту двигателя, открутите сливной болт (2) и слейте масло в подходящую емкость. Полностью слейте масло, установите новую шайбу и закрутите сливной болт. Момент затяжки 28 Н·м

Снимите крышку масляного фильтра тонкой очистки (3), масляный фильтр и пружину. Очистите детали, установите новый масляный фильтр правильной стороной и пружину на место, установите новое резиновое кольцо на крышку масляного фильтра, установите крышку масляного фильтра, затяните крепежные болты крышки 8 Н·м. Залейте 1,6 литров рекомендованного масла стандарта **SAE 20W50 JASO MA**, классификации **API SL** или выше, заверните щуп маслоналивной горловины, запустите двигатель и дайте ему поработать на холостом ходу в течение 2–3 минут.

Через 1–2 минуты после остановки двигателя убедитесь в том, что уровень масла находится между верхней и нижней отметками. Долейте масло до верхней метки если это необходимо. Убедитесь в отсутствии утечек масла.

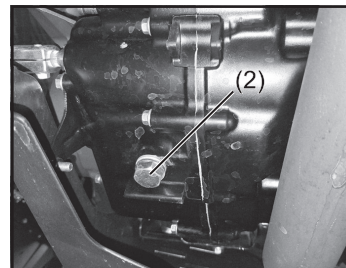

Используйте масло для четырехтактных мотоциклетных двигателей: вязкость **SAE 20W50**, стандарт **JASO MA**, классификация по **API SL** или выше

▲ Внимание: Эта процедура должна выполняться квалифицированным специалистом сервисного центра. Щуп маслоналивной горловины указывает уровень масла. Запрещается запускать двигатель, если масла недостаточно. Запрещается заливать масло выше верхней отметки.

Проверка свечи зажигания

- 1 Снимите свечной колпачок. Открутите свечу зажигания и выверните ее при помощи специального ключа.
- 2 Проверьте электроды и изолятор свечи на наличие повреждений, нагара и загрязнений. Очистите свечу от нагара. При обнаружении признаков коррозии или налета, замените ее.
- 3 Отрегулируйте зазор свечи так, чтобы он составил 0,8–0,9 мм.
- 4 Используйте только указанный тип свечи. Свеча зажигания LMAR8J-9E

▲ Внимание:

1. Если вворачивание свечи требует больших усилий или у нее поврежденная резьба – не используйте такую свечу, чтобы не повредить резьбу головки цилиндра. Во время замены свечи не допускайте попадание в двигатель посторонних частиц. Очищайте область вокруг гнезда свечи зажигания.
2. Используемая для данной модели свеча тщательно подобрана и оптимальна для большинства условий эксплуатации. При необходимости использовать свечу с другой маркировкой, проконсультируйтесь с производителем. Использование неподходящей свечи может привести к серьезной поломке двигателя.

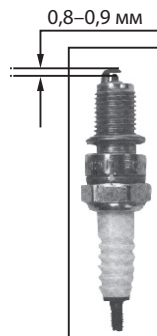

Порядок проверки и замены воздушного фильтра

Корпус воздушного фильтра имеет впускной патрубок карбюратора и дренажный выход, вход вентиляции картера.

Извлеките воздушный фильтр для проверки. Для этого снимите сиденье, снимите багажник и правый боковой пластик, открутите винты крышки корпуса воздушного фильтра. Обслужите воздушный фильтр или поменяйте его при необходимости.

Снимите пробки трубок дренажных выходов (1) корпуса воздушного фильтра и направьте осадок в подходящую емкость. Установите пробки на место.

▲ Внимание: устанавливайте воздушный фильтр правильно, некорректная установка сократит срок службы двигателя. На воздушный фильтр не должна попадать вода. Запрещается промывать компоненты воздушного фильтра бензином или легковоспламеняющимися моющими средствами.

▲ Внимание:

1. При эксплуатации в условиях большого количества пыли обслуживать и проверять фильтр следует чаще, чем производится плановое техническое обслуживание.
2. Во время обслуживания проверьте, нет ли на фильтрующем элементе трещин, по необходимости замените его.

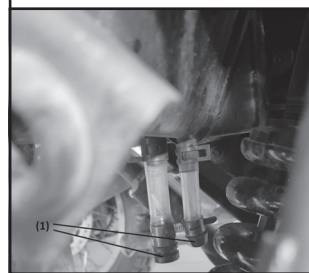

Регулировка троса газа

1. Проверьте работу троса газа.
2. Убедитесь в том, что свободный ход троса находится в пределах нормального диапазона.
3. Нормальный диапазон свободного хода: 2–4 мм, во всех положениях руля. Если он отличается, отрегулируйте трос.

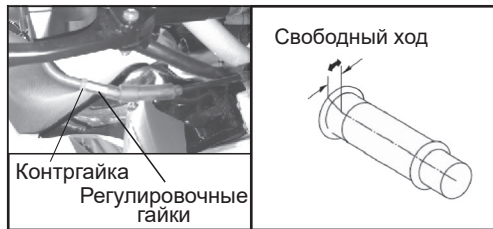

▲ Внимание: после регулировки троса проверьте, как поворачивается рукоятка газа. Рукоятка должна возвращаться автоматически, плавно и без заеданий, а регулировка троса не должна вести к повышенным оборотам двигателя на холостом ходу, при повороте руля от упора до упора.

Регулировка оборотов холостого хода двигателя

1. Используемый в данной модели карбюратор соответствует международным стандартам.
2. Регулировку холостого хода следует производить при прогревом двигателя.
3. Установите мотоцикл на ровную горизонтальную поверхность и отрегулируйте обороты холостого хода так, чтобы она соответствовала 1500 ± 150 об/мин

▲ Опасно:

Регулировку холостого хода следует производить при рабочей температуре двигателя.

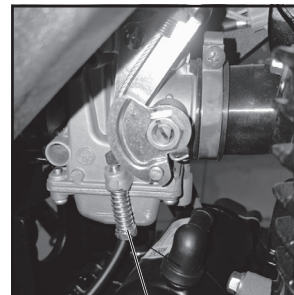

Винт регулировки холостого хода

Проверка и регулировка зазора клапанов

Слишком большой зазор клапана ведет к появлению постороннего шума. Недостаточный тепловой зазор негативно влияет на работу двигателя, сокращая его КПД. Поэтому следует регулярно проверять тепловые зазоры клапанов.

Проверка

Обратите внимание: проверять и регулировать зазор клапанов следует когда двигатель холодный.

Снимите следующие детали:

- Крышку головки цилиндра.
- На левой крышке двигателя заглушку смотрового окна и уплотнительное кольцо
- На левой крышке двигателя декоративную заглушку и уплотнительное кольцо
- Выкрутите свечу зажигания

Поверните ротор генератора против часовой стрелки так, чтобы метка Т [2] на роторе генератора совпала с меткой на смотровом окне левой крышки двигателя [1] как на иллюстрации.

При этом отметки «—» на звезде распредвала следует совместить с торцами горизонтальной поверхности головки цилиндра, так, чтобы отметка в виде точки была вверх, как показано на иллюстрации. Если рокера двигаются свободно, то можно проводить проверку. В противном случае (если рокера зажаты) следует повернуть ротор генератора на 360° до совпадения всех меток.

Зазор клапанов:

Впуск: 0,07–0,13 мм

Выпуск: 0,12–0,18 мм

Примечание:

Сделайте замеры и запишите зазоры всех клапанов, чтобы подобрать регулировочную шайбу соответствующей толщины.

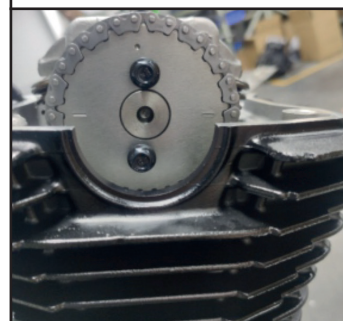
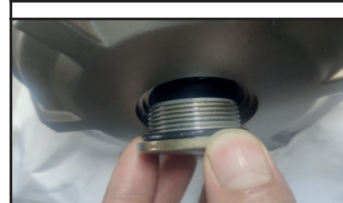
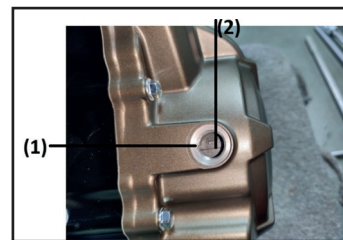

Примечания

Для регулировки зазоров клапанов и замера толщины регулировочных шайб требуется ослабить рокер, чтобы это сделать нужно вытащить ось рокера. Чтобы избежать повреждений элементов ГРМ, следует выставить правильно метки ГРМ, как указано выше. Убедитесь, что рокера двигаются свободно и не зажаты.

Снимите следующие детали:

- Болт крепления оси рокера [2]
- Ось рокера [1]

Выполните следующие действия:

- Выдвиньте рокер [3] наружу и вверх
- [4] Снимите регулировочную шайбу

Примечание:

Примите меры, исключающие падение регулировочных шайб внутрь двигателя. Помечайте все регулировочные шайбы для того, чтобы не перепутать их при обратной сборке. Регулировочные шайбы можно снять пинцетом или магнитом.

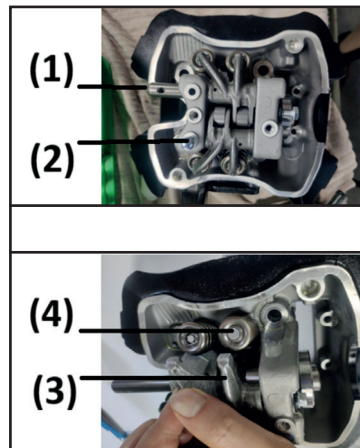

Измерьте толщину регулировочной шайбы и [1] и запишите ее.

Примечание:

Имеется несколько размеров регулировочных шайб с шагом толщины 0,025 мм.

Рассчитайте толщину новой регулировочной шайбы по формуле:

$$A = (B - C) + D$$

A: Толщина новой регулировочной шайбы

B: Измеренное значение зазора клапана

C: Требуемое значение зазора клапана

D: Толщина снятой регулировочной шайбы

Для точного подбора толщины новой регулировочной шайбы проводите измерения при помощи микрометра.

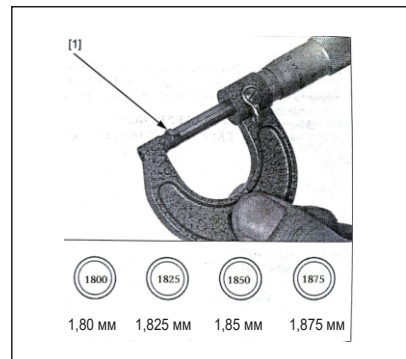

Сборка:

Смажьте регулировочную шайбу моторным маслом.

Установите новую регулировочную шайбу [2] на свое место.

Смажьте моторным маслом трущиеся поверхности рокера и наружную поверхность его оси.

Установите рокер в первоначальное положение, затем вставьте ось рокера [3] в головку цилиндра и в сам рокер.

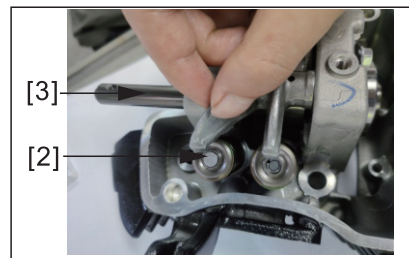

Совместите отверстия с резьбой осей рокеров со сквозными отверстиями головки цилиндра и заверните болты крепления [1] осей впускных и выпускных клапанов.

Момент затяжки: 7 Н·м.

Проверните распредвал несколько раз, поворачивая коленчатый вал по часовой стрелке.

Ещё раз проверьте зазоры клапанов. Установите все снятые детали обратно на мотоцикл.

Замените уплотнительные кольца заглушки смотрового окна и декоративной заглушки на новые, смажьте их моторным маслом. Нанесите моторное масло на резьбу заглушки смотрового окна (3) и декоративной заглушки (2) и установите их на место. Установите свечу зажигания на место.

Момент затяжки заглушки смотрового окна: 5 Н·м.

Затяните декоративную накладку с требуемым моментом затяжки.

Момент затяжки декоративной заглушки: 12 Н·м.

Момент затяжки свечи зажигания: 12 Н·м.

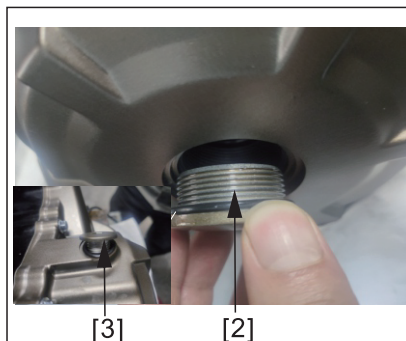
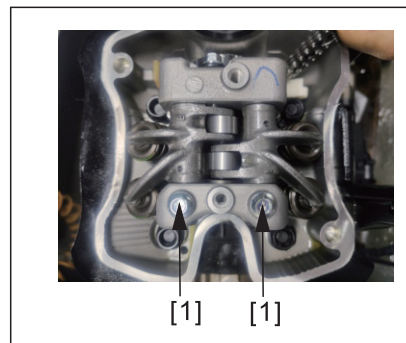

Регулировка рычага сцепления и педали тормоза

★ Не регулируйте сцепление при работающем двигателе.

Свободный ход рычага сцепления должен составлять 10-20 мм на конце рычага. При необходимости регулировки, ослабьте гайку на тросе сцепления и отрегулируйте свободный ход так, чтобы он находился в указанном диапазоне, при всех положениях руля.

Если этого недостаточно, используйте регулировочную шпильку троса сцепления (2), расположенную в держателе с правой стороны, на крышке двигателя. Убедитесь, что рычаг выжимного вала сцепления (1) не зажат и имеет свободный ход, при всех положениях руля.

★ После регулировки запустите двигатель и убедитесь в нормальной работе сцепления. Если сцепление проскальзывает или переключение передач затруднено, проведите повторную регулировку.

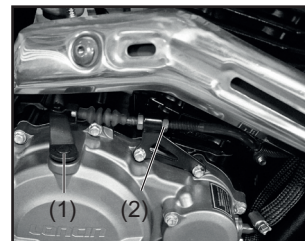
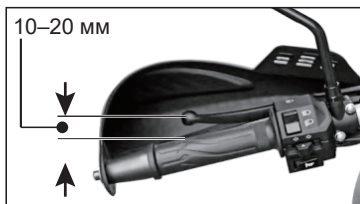

Регулировка педали тормоза

★ При проверке тормоза заднего колеса надежно установите мотоцикл на боковую подставку

1. Свободный ход педали заднего тормоза должен быть в пределах 15–25 мм.
2. После регулировки зафиксируйте регулировочную гайку.

⚠ Внимание: после регулировки проверьте работу тормоза, убедитесь в срабатывании стоп-сигнала, убедитесь что заднее колесо вращается свободно.

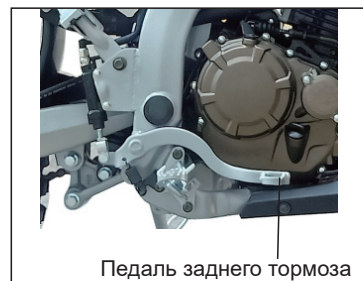

Боковая подставка

Эта модель оснащена только боковой подставкой.

Техническое обслуживание переднего и заднего тормоза

Тормозная жидкость

Через смотровое окошко (1) проверьте, чтобы уровень тормозной жидкости не был ниже отметки «LOWER» (2). Проверьте механизмы тормозной системы на утечку тормозной жидкости. Устраните утечку, если обнаружится. Долейте тормозную жидкость, при необходимости.

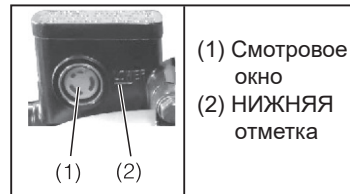

▲ Внимание:

1. При замене тормозной жидкости используйте только рекомендованную DOT4.
2. Запрещается добавлять другие жидкости или смешивать тормозную жидкость разных производителей.
3. Запрещается использовать загрязненную тормозную жидкость.

▲ Опасно:

Случайное проглатывание тормозной жидкости или ее попадание в глаза опасно для здоровья. При проглатывании необходимо вызвать рвоту. При попадании на кожу и в глаза промойте их большим количеством чистой воды.

Тормозные колодки

Износ колодок можно установить визуально, проводя регулярное техническое обслуживание. Проверку следует проводить в местах (3) указанных на рисунке. Если износ колодки достигает ограничительной отметки (4), замените комплект колодок. Не допускайте утечки тормозной жидкости, проверьте целостность, отсутствие трещин, надежность соединений тормозных шлангов.

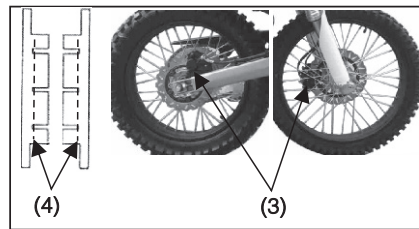

▲ Внимание:

1. Для замены компонентов подходит только продукция нашей компании в оригинальной упаковке. При необходимости технического обслуживания или ремонта тормозной системы обратитесь в местную сервисную компанию.
2. Не начинайте поездку сразу же после замены тормозных колодок. Несколько раз нажмите на рычаг тормоза и на педаль заднего тормоза до полного сжатия тормозных колодок и возврата в исходное состояние рычага и педали, чтобы добиться нормальной работы тормозной системы.

Для замены тормозной жидкости и замены элементов тормозной системы обратитесь в авторизованный сервисный центр.

▲ Опасно:

При торможении, в тормозной системе создается высокое давление. В целях безопасности своевременно заменяйте тормозные шланги (раз в 4 года) и тормозную жидкость (раз в 2 года).

Регулировка приводной цепи

★ Проверьте состояние, натяжение и смазку цепи.

1. Заглушите мотор и установите мотоцикл на боковую подставку и проверьте провисание цепи: оно должно быть в пределах 25 мм.

2. Если требуется регулировка, отверните гайку оси заднего колеса и контргайку регулятора. Отрегулируйте провисание цепи до рекомендованного значения. Затяните гайку оси и законтрите регулятор, проверьте провисание еще раз в разных положениях цепи, для этого прокрутите заднее колесо. Левый и правый регуляторы должны быть выровнены по одним и тем же меткам. Метки слева и справа должны совпадать.

3. Смажьте цепь, если она выглядит сухой.

★ После регулировки, отметки на левом и правом регуляторах цепи должны одинаково совпадать с отметками на маятнике.

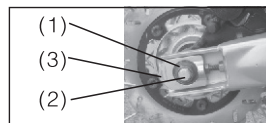

- (1) Гайка оси заднего колеса
- (2) Ось заднего колеса
- (3) Натяжитель цепи

Опасно:

Избыточное провисание цепи может привести к аварии и повредить двигатель. В случае, если на цепи обнаружены повреждения или следы глубокой коррозии, вызванные использованием агрессивной моющей жидкостью, замените цепь.

★ Нажмите на педаль заднего тормоза. Если стоп-сигнал не загорается, проверьте его состояние, а также электрические соединения и микровыключатель. При необходимости проведите замену.



Проверка аккумулятора

1. Снимите сиденье водителя. Снимите левый боковой пластик (открутите винт (1), потом потяните нижнюю часть пластика на себя (2) освободив направляющую, далее сдвиньте всю крышку вперед к мотору, чтобы зацепы около багажника вышли из направляющих отверстий в заднем крыле. Если понадобится, то предварительно снимите багажник..

2. Очистите поверхность аккумулятора от пыли. Проверьте клеммы, при наличии на них следов окислов, очистите при необходимости.

3. Аккумулятор содержит электролит с сильными окислительными свойствами. Соблюдайте осторожность при работе с аккумулятором.

▲ Внимание:

(1) При съеме аккумулятора сначала отсоединяйте отрицательную клемму (-), затем положительную (+); при его установке сначала подсоединяйте положительную клемму, затем отрицательную. Не допускайте касания положительной клеммы с корпусом мотоцикла, во избежание короткого замыкания.

(2) На мотоцикле установлен необслуживаемый аккумулятор, не требует долива электролита. Отсутствует вентиляционный патрубок, что исключает утечку электролита.

(3) Постоянно поддерживайте аккумулятор в заряженном состоянии. В случае перерыва в эксплуатации мотоцикла (более 2 недель), для уменьшения разряда аккумулятора следует отсоединить её клеммы от бортовой сети мотоцикла.

(4) При съеме и установке аккумулятора не допускайте попадания на него грязи и влаги.

(5) Убедитесь в том, что аккумулятор установлен правильно и надежно закреплен.

(6) Убедитесь, что защитные колпачки клемм надеты.



Замена предохранителя

1. Переведите ключ замка зажигания в положение «OFF». Для замены следует использовать только предохранитель на 15А.
2. Поднимите водительское сиденье, снимите левый боковой пластик, как указано в разделе проверка аккумулятора предохранитель расположен над аккумулятором, достаньте его и замените.
3. Если предохранитель сгорает сразу же после замены, это указывает на неисправность других электрических компонентов. Обратитесь в сервисный центр.

▲ Опасно:

Запрещается мыть аккумулятор водой. Запрещается использовать предохранители с несоответствующими характеристиками. Это может привести к серьезному повреждению электрических компонентов, возгоранию или привести к потере мощностных характеристик двигателя, что может быть очень опасным.

Шины

Необходимо регулярно проверять глубину протектора. Для обеспечения безопасности и продления срока службы мотоцикла рекомендуется проверять глубину протектора вне планового обслуживания мотоцикла. При замене шин используйте рекомендуемые модели шин или их аналоги с таким же размером, конструкцией, индексом скорости и допустимой нагрузкой.

Давление воздуха в шинах

Недостаточное давление в шинах ускоряет их износ, а также ведет к снижению управляемости мотоцикла. Недостаточное давление в шинах особенно сказывается на поворотах. При этом слишком высокое давление уменьшает контактную поверхность шин, что ведет к проскальзыванию и потере управления. Давление в шинах должно соответствовать указанным ниже значениям.

Давление воздуха в передней шине: 225 кПа.

Давление воздуха в задней шине: 225 кПа.

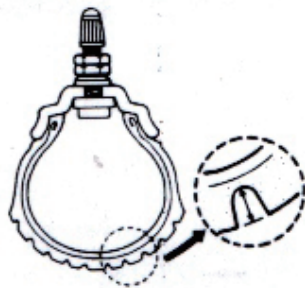

Светотехническое оборудование

Характеристики указаны в таблице ниже:

Элемент	Сведения
Передняя фара (светодиод)	12 В 15 Вт / 6,8 Вт
Стоп-сигнал	12 В 6,5 Вт / 0,96 Вт
Задний габаритный фонарь (светодиод)	12 В 5 Вт
Передний габаритный фонарь (светодиод)	12В 0,6 Вт
Передний указатель поворота (светодиод)	12 В 0,96 Вт

Таблица моментов затяжки

Поз. №	Позиция	Момент затяжки (Н·м)	Поз. №	Позиция	Момент затяжки (Н·м)
1	крепеж двигателя	M8x1,25: (20~32) M10x1,25: (45~58)	6	Крепеж руля и верхней траверсы	M6: (7~11) M8: (20~32)
2	Крепеж траверс	M8x1,25: (20~32) M14x1,5: (50~65)	7	Верхнее крепление заднего амортизатора	M12x1,25: (50~60)
3	Крепеж суппорта	M8x1,25: (20~32) M10x1,25: (34~45)	8	Нижнее крепление заднего амортизатора	M12x1,25: (50~60) M10 x 1,25 (35-45)
4	Крепеж втулки заднего колеса	M14x1,5: (50~65)	9	Крепеж тормозного диска	M8x1,25: (20~32)
5	Крепеж рулевой колонки	M22x1: (60~90) M25x1: (24~26)	10	Крепеж маятника	M14x1,5: (50~65)

План работ по техническому обслуживанию

Обслуживаемые компоненты	Частота	Частота проведения процедуры	Одометр, км (примечание 2)				
			1000 км	4000 км	8000 км	12000 км	Каждые 4000 км
* Топливная система			I	I	I	I	I
* Топливный фильтр			C	C	C	C	C
* Система управления дроссельной заслонкой			I	I	I	I	I
Фильтрующий элемент воздушного фильтра		Примечание 1		I, R	R	I, R	I, R
Свеча зажигания			I	I	I	I, R	I
** Зазор клапанов			I, A	I, A	I, A	I, A	I, A
Дренажный патрубок корпуса воздушного фильтра.			C	C	C	C	C
Моторное масло		Ежегодно, R	Первый раз после 1000 км, затем через каждые 4000 км. R				
Масляный фильтр		Ежегодно, R	I	I	I	I	I
* Обороты холостого хода			I	I	I	I	I
Приводная цепь			I	I	I	I	I
Аккумулятор		Ежемесячно	I	I	I	I	I
Износ тормозных колодок			I	I	I	I	I
Задний тормоз			I	I	I	I	I
** Шланги тормозной системы		Каждые 4 года, R	I	I	I	I	I
** Уровень тормозной жидкости			I	I	I	I	I
** Тормозная жидкость		Каждые 2 года, R	Замена каждые 2 года, R				I
** Передний тормоз			I	I	I	I	I
* Микровыключатели стоп-сигнала, переднего и заднего тормозов			I	I	I	I	I
* Регулировка фары и работа светотехнического оборудования		I	I	I	I	I	I
Сцепление, свободный ход рычага сцепления			I, A	I, A	I, A	I, A	I, A
Боковая подставка			I	I	I	I, L	I
* Ходовая часть, амортизаторы.			I	I	I	I	I
* Гайки, болты и крепежные детали			I	I	I	I	I
** Колеса и шины, натяжение спиц.			I, A	I	I, A	I	I
** Подшипники рулевой колонки			I	I	I	I	I

Условные обозначения: I – проверка; C – очистка; R – замена; A – регулировка; L – смазка

*** Процедура должна выполняться квалифицированными специалистами. При наличии соответствующих навыков, запчастей и специализированного инструмента.

**** В целях безопасности техническое обслуживание выполняется исключительно силами квалифицированного специалиста.

Примечания:

1. При внедорожной эксплуатации мотоцикла, в местности с высоким содержанием пыли техническое обслуживание следует производить чаще.
2. После прохождения определенного пробега, выполняйте указанные в таблице действия.

VII. Мойка мотоцикла

Регулярная мойка очень важна для увеличения срока службы мотоцикла. Очищенный мотоцикл позволяет выявить проблемы в самом начале их развития. Это актуально для тех районов, где присутствует воздействие морской воды или используются противогололедные реагенты, вызывающие ускоренную коррозию. Регулярно мойте мотоцикл после эксплуатации по прибрежным или обработанным противогололедными реагентами дорогам. Используйте для очистки окрашенных поверхностей и деталей из алюминиевого сплава нейтральное биоразлагаемое моющее средство. Не используйте для очистки абразивные средства и жесткие щетки. Не используйте мойки высокого давления.

▲ Внимание: чрезмерный напор воды может повредить следующие компоненты, следует соблюдать осторожность при мойке:

- Ступицы, подшипники колес
- Выхлопной трубы
- Бензобака и нижней части сиденья, воздухозаборника
- Карбюратора
- Блокировки руля и ключа зажигания
- Приборной панели
- Радиатора
- Светотехнических элементов (фары, поворотники и т. д.)

(1) Счистите грязь с мотоцикла, затем вымойте его чистой водой, чтобы не допускать коррозии. Пластиковые элементы следует протирать тряпкой или губкой с нейтральным моющим средством, затем обмывать чистой водой.

(2) После того, как мотоцикл высохнет, смажьте цепь и запустите двигатель на холостом ходу на несколько минут.

(3) Перед началом поездки тщательно проверьте тормоза. Вода отрицательно влияет на эффективность тормозов, требуется их просушить.

VIII. Хранение и консервация

Хранение мотоцикла

В случае длительного хранения (более 30 дней), используйте для этого сухое место с хорошей вентиляцией, защищенное от дождя и прямых солнечных лучей. Желательно использовать чехол, закрывающий весь мотоцикл. Перед хранением и консервацией, проведите проверку ключевых компонентов.

1. Замените масло.
2. Смажьте приводную цепь.
3. Слейте топливо из поплавковой камеры карбюратора и топливного бака, закройте топливный кран, затем обработайте бак средством для защиты от коррозии и закройте его крышкой.
4. Открутите свечу зажигания, добавьте 15-20 мл моторного масла в двигатель через свечное отверстие, прокрутите несколько раз коленчатый вал, для распределения масла по цилиндру, закрутите свечу.
5. Снимите аккумулятор, зарядите его и поместите его в прохладное, хорошо вентилируемое место. Ежемесячно осуществляйте подзарядку в соответствии с рекомендациями.
6. Очистите мотоцикл и обработайте окрашенные поверхности средством для защиты краски. Затем нанесите на подверженные коррозии детали антикоррозийное масло.
7. Накачайте шины до рекомендуемого давления, затем поднимите мотоцикл так, чтобы его колеса не касались земли.
8. Закройте воздухозаборник и выхлопное отверстие глушителя промасленной чистой ветошью. Накройте мотоцикл чехлом.

⚠ Внимание: Бензин представляет собой легковоспламеняющуюся жидкость. Глушите двигатель перед тем, как сливать бензин. Запрещается курить на месте заправки или хранения топлива.

Подготовка к использованию после хранения

1. Снимите чехол, протрите и вымойте мотоцикл.
2. Зарядите аккумулятор и установите на мотоцикл.
3. Слейте из бензобака жидкость для защиты от коррозии и полностью заправьте его.
4. Выполните проверки по текущему пробегу и сроку хранения, указанные в таблице – проверки перед каждой поездкой и проверки в соответствии с планом работ по техническому обслуживанию.
5. Тщательно проверьте мотоцикл перед поездкой и произведите тестовую поездку на малой скорости в безопасном месте.

IX. Электрический стартер

Моделям с электрическим запуском подходят только аккумуляторы мотоциклов с характеристиками YTX7L – BS 12 В, 7 А·ч. Для запуска двигателя переведите ключ замка зажигания в положение «ON», убедитесь, что включена нейтральная передача, крепко зажмите рычаг сцепления, затем нажмите кнопку электрического стартера. Если двигатель не запустился в течении 5 секунд, отпустите кнопку, и повторите процедуру через 20 секунд.

Х. Электрическая схема

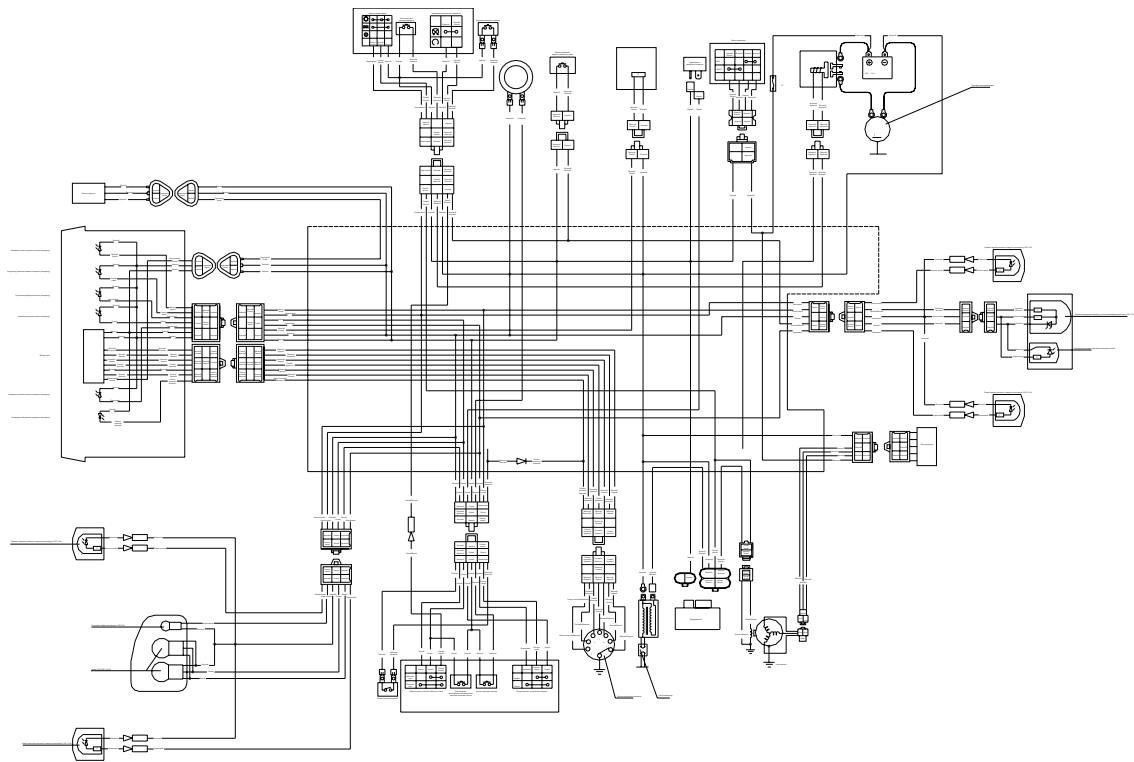

Уделите особое внимание при работе с электрооборудованием

1. Обязательно проверяйте напряжение между клеммами аккумулятора. Напряжение должно быть не ниже 12,6 В, при выключенном зажигании. Всегда снимайте аккумулятор с мотоцикла перед его зарядкой.
2. Рекомендуем заряжать аккумулятор зарядным устройством для мотоцикла, которое подходит для данного размера и типа батареи, с возможностью регулировки по напряжению и по току, с индикацией текущих параметров выходного напряжения и тока. Строго следуйте указаниям инструкции зарядного устройства.
3. Рекомендуемое напряжение заряда — $14,5 \pm 0,3$ В. Заряжайте аккумулятор выходным током примерно 10% от номинальной емкости аккумулятора. Зарядный ток не должен превышать 40% от емкости батареи. Продолжительность зарядки обычно составляет от 6 до 8 часов. Слишком быстрая зарядка или перезаряд аккумулятора могут привести к его преждевременному выходу из строя. Если корпус АКБ чрезмерно нагрелся, то необходимо остановить зарядку и дать ему остыть.
4. Аккумулятор должен отстояться в течение 1 или 2-х часов после зарядки и перед проверкой напряжения. Если напряжение на клеммах, при комнатной температуре меньше 12,6 В, необходимо дополнительно зарядить аккумулятор.
5. Не допускайте глубокого и тем более продолжительного разряда аккумулятора (ниже 12 В). Это может привести к выходу аккумулятора из строя.

Внимание:

Не используйте автоматические зарядные устройства для автомобильных аккумуляторов.
Не используйте нагрузочные вилки, для оценки состояния аккумулятора.

Благодарим за ознакомление с руководством по эксплуатации!

ГАРАНТИЙНЫЕ ОБЯЗАТЕЛЬСТВА НА МОТОЦИКЛЫ LONCIN

LONCIN гарантирует покупателю транспортного средства LONCIN, что наши авторизованные сервисные центры официальных дилеров LONCIN в течение гарантийного периода устранят производственные дефекты при соблюдении следующих условий:

1. Срок действия официальной гарантии ограничен 1-м годом или 20000 тысячами км пробега, в зависимости от того, что наступит ранее, и начинается с даты продажи официальным дилером первому владельцу.
2. В случае повторной продажи транспортного средства в течение гарантийного периода право на оставшийся срок гарантии передается последующему владельцу.

Обязанности владельца:

- 1) Бережно эксплуатировать транспортное средство с соблюдением правил, указанных в Руководстве по эксплуатации.
- 2) Проводить периодическое техническое обслуживание только у официального дилера LONCIN в соответствии с установленными правилами и регламентом (превышение пробега между плановыми техническими обслуживаниями свыше 200 км не допускается).
- 3) Использовать моторное масло и смазочные материалы с характеристиками, рекомендованными производителем в Руководстве по эксплуатации транспортного средства.
- 4) Проводить осмотр перед каждой поездкой согласно рекомендациям, изложенным в Руководстве по эксплуатации.
- 5) В случае возникновения неисправности, немедленно прекратить эксплуатацию транспортного средства, и принять все возможные меры для предотвращения дополнительного ущерба, и предоставить транспортное средство официальному дилерскому центру LONCIN для подтверждения неисправности.

Условия выполнения гарантийных обязательств:

- 1) Транспортное средство эксплуатируется и обслуживается в соответствии с рекомендациями, изложенными в Руководстве по эксплуатации.
- 2) На транспортном средстве присутствуют подлинные идентификационные знаки изготовителя, и возможно установить реальный пробег.
- 3) Периодическое обслуживание транспортного средства выполнялось только на сервисе официальных дилеров LONCIN.

Ограничения гарантии:

Гарантия LONCIN ограничена только дефектами производственного характера и не распространяется на следующие случаи:

- 1) Использование транспортного средства в спортивных состязаниях и коммерческих целях, при сдаче в прокат или аренду, использовании в качестве такси, а также использования для обучения вождению.
- 2) Отсутствие периодического технического обслуживания у официальных дилеров LONCIN или его несвоевременное выполнение или выполнение периодического технического обслуживания не в полном объёме.
- 3) Применение горюче-смазочных материалов, не соответствующих рекомендациям, указанных в Руководстве по эксплуатации.
- 4) Повреждения или неисправности, вызванные установкой деталей или аксессуаров, не одобренных изготовителем, компанией LONCIN.
- 5) Злоупотребление, небрежное обращение с транспортным средством или использование транспортного средства в целях и условиях, для которых оно не предназначено.

- 6) Нарушение правил и рекомендаций изготовителя по эксплуатации транспортного средства, изложенных в Руководстве по эксплуатации.
- 7) Повреждения, полученные в ходе транспортировки, а также вызванные участием в аварии, столкновении, затоплении, пожаре или стихийном бедствии.
- 8) При внесении изменений в конструкцию, замене или модернизации стандартных узлов, деталей и агрегатов непредусмотренных изготовителем, а также нарушение стандартных регулировок.
- 9) Идентификационные номера рамы, двигателя и т.д. повреждены или удалены.
- 10) Повреждение лакокрасочного покрытия или коррозия узлов, агрегатов и крепёжных элементов, возникшие в результате воздействия каких-либо внешних факторов, включая, истирание в местах контакта сопрягаемых деталей с другими предметами, вызванные внешними воздействиями: эрозионный износ, сколы и царапины от камней, воздействие соли, птичьего помета, града, кислотных дождей, стихийных бедствий, промышленных выбросов и других обстоятельств непреодолимой силы.
- 11) На повреждения, полученные в результате эксплуатации заведомо неисправного транспортного средства.

Также гарантийные обязательства LONCIN не могут быть выполнены при:

- Несоблюдении объема и периодичности выполнения работ по техническому обслуживанию (допускается перепробег не более 100 км);
- Превышении эксплуатационных параметров, указанных в Руководстве по эксплуатации.
- Проникновении воды внутрь узлов и агрегатов вследствие преодоления бродов, и других водных препятствий.

- Конденсации влаги в осветительных приборах и приборных панелях, которая возникла в результате климатических и физических условий;
- Повреждении уплотнительных элементов, электрических разъёмов (окисление контактов) при использовании мойки высокого давления;
- Изменении цвета алюминиевых, анодированных и гальванизированных деталей (рамы, рули, колёсные диски, выхлопных труб и т.д.), а также изменение цвета или разрушение лакокрасочного покрытия пластиковых деталей корпуса и наклеек, в результате взаимодействия с концентрированными моющими средствами на кислотных и других основах;
- Механических повреждениях деталей, узлов и агрегатов, имеющих следы внешнего воздействия;
- Незначительных отклонениях, не влияющих на качество, эксплуатационные характеристики или работоспособность транспортного средства, например слабый шум, скрип или вибрации, сопровождающие нормальную работу.
- Незначительном (не влияющем на нормальный расход) просачивание масел, технических жидкостей или смазок сквозь прокладки и сальники.

Гарантия не распространяется на детали, повреждения которых является следствием естественного износа:

- Фильтры и фильтрующие элементы (масляные, топливные, воздушные и т. п.)
- Горюче - смазочные материалы (моторное масло, бензин, масло для амортизаторов, охлаждающая жидкость, смазки, тормозная жидкость и т.д.).
- Свечи зажигания.

- Лампы всех типов.
- Элементы питания (аккумуляторы).
- Предохранители.
- Колесные диски, ступичные подшипники колес.
- На любые повреждения пластмассовых и пластиковых деталей. обработанных и необработанных поверхностей
- Тормозные колодки и тормозные диски тормозные барабаны.
- Щётки электродвигателей.
- Тросы управления.
- Приводные цепи. Ведущие и ведомые звезды.
- Ремень вариатора.
- Шкивы вариатора.
- Шины.
- Регулировочные шайбы клапанов.
- Резинотехнические изделия, амортизаторы, резиновые элементы рычагов и педалей.
- Шланги, патрубки.
- Детали механизма сцепления и т.д.

Гарантия также не распространяется:

1. На все регулировочные работы (регулировка карбюратора, установка момента зажигания, балансировка колес, регулировка рулевого управления, прокачка тормозной системы, регулировка направления световых пучков фар и т.п.). Во время гарантийного периода производятся платно, на общих основаниях.

2. На последствия от воздействия внешних факторов, таких как хранение транспортного средства в не соответствующих условиях, ударов камней, промышленных выбросов, смолистых осадков деревьев, соли, града, шторма, молний, стихийных бедствий или других природных и экологических явлений. Устранение недостатков, которые возникли по перечисленным причинам, оплачиваются владельцем на общих основаниях.
3. На дефекты, возникшие вследствие несоблюдения режимов обкатки, или вызванные несоблюдением рекомендаций, изложенных в Руководстве по эксплуатации.
4. На изношенные, деформированные, разорванные в процессе эксплуатации детали.
5. На ущерб в результате ремонта или обслуживания, проведенного неофициальным дилером, а также ущерб, вызванный установкой не оригинальных запасных частей.
6. На неустранение неисправности при первой возможности после обнаружения такой неисправности.

Гарантия изготовителя не покрывает побочный и косвенный ущерб и затраты, включая, но не ограничиваясь, следующим:

- Любую форму финансовой или иной компенсации, возникшей по причине поломки, такие как отели, питание, транспорт, эвакуатор, аренда другого транспортного средства, телефонные разговоры, услуги такси, упущенная прибыль и т.д.
- Внимание! Гарантией не покрывается устранение неисправностей транспортного средства, на котором произведены подделка или изменения показаний одометра, таким образом, что его реальный пробег не может быть достоверно установлен.

Расходы, возлагаемые на владельца:

1. Владелец оплачивает расходы по плановому техническому обслуживанию/иному техническому обслуживанию транспортного средства, а также по замене его компонентов, подверженных естественному износу.
2. Владелец оплачивает расходы по устранению повреждений возникших вследствие несоблюдения рекомендаций, изложенных в руководстве по эксплуатации и злоупотребления, небрежного обращения и аварий, а также косвенные расходы.
3. Владелец оплачивает расходы за весь объем выполненных диагностических работ, предполагаемого гарантийного дефекта в случае признания его не гарантийным.
4. Владелец оплачивает расходы за последовательные ремонты, которые не покрываются гарантией.

LONCIN также не компенсирует расходы по выполнению следующих работ и приобретению необходимых компонентов и запчастей в следующих случаях:

1. Регулировки, настройки, удаление отложений (нагар) и другое периодическое обслуживание и контрольный осмотр транспортного средства.
2. Замена смазок и компонентов вследствие их естественного износа или в ходе периодического обслуживания, таких как шины, свечи зажигания, элементы воздушного фильтра, колодки тормозные, элементы сцепления, приводные цепи и ремни, звездочки, лампы, аккумуляторы и т.д.
3. Косвенные расходы, связанные с дефектом, такие как телефонные разговоры, услуги такси или эвакуатора, упущенная прибыль и т.д.

Срок службы техники составляет 3 (три) года или 30000 км пробега, в зависимости от того, что наступит ранее.

ГАРАНТИЯ НА АККУМУЛЯТОРНЫЕ БАТАРЕИ

Гарантийный период на аккумуляторную батарею (далее АКБ) начинается с момента покупки и составляет 30 дней.

Условия гарантии:

Гарантия распространяется только на производственные дефекты (обрыв или короткое замыкание одной или нескольких банок). Низкий уровень заряда АКБ не является производственным дефектом.

Некоторые особенности гарантии:

Производственный характер дефектов или неисправностей должен быть подтверждён документально с предоставлением необходимых заключений.

Замена АКБ производится только по факту подтверждения дефекта, связанного с её изготовлением. Эксплуатационные дефекты не могут быть основанием для замены.

Гарантия не распространяется на эксплуатационные дефекты, возникшие в ходе неправильной эксплуатации и/или хранения, неквалифицированного обслуживания, выработки АКБ своего ресурса.

Гарантия на аккумуляторную батарею не распространяется при:

- механических повреждениях корпуса, полюсных клемм;
- оплавлении клемм;
- разрушении корпуса;
- закупоривании вентиляционных отверстий;
- нарушении геометрии корпуса;
- замерзание электролита в банках аккумулятора.

Естественное снижение технических характеристик аккумуляторной батареи, в процессе эксплуатации, (уменьшение ёмкости, увеличение внутреннего сопротивления, разряд батареи) не может рассматриваться как производственный дефект, и не может покрываться гарантийными обязательствами производителя.

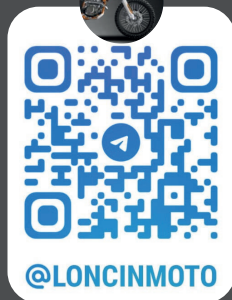

<https://vogerus.ru/>